

# ARTI GR 850

## Grille de chaussée D400

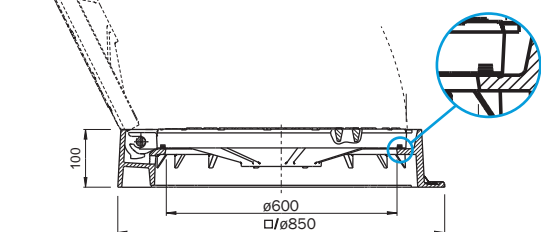
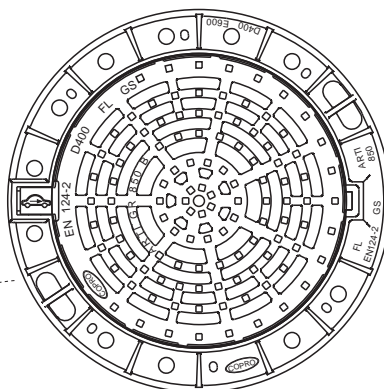
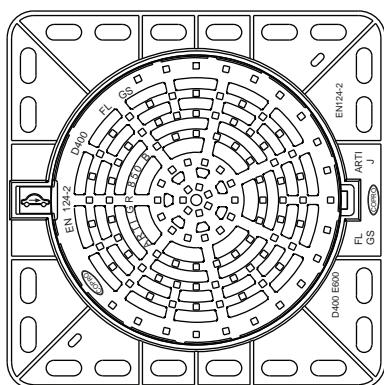

EN124-2 par	trafic intense	cadre rond ou carré	articulé	faces de contact usinées	joint dans gorge usinée	OPTION

### DESCRIPTION

Grille de chaussée articulée D400 usinée, trafic intense

### AVANTAGES DU PRODUIT

#### Articulation efficace

- Articulation auto nettoyante lors de l'ouverture.
- Ouverture de la grille > 110° pour un accès facile et la sécurité des utilisateurs.
- Extraction de la grille en position 90°

#### Silence et stabilité

- 2 versions: cadre à embase ronde ou carrée
- Surfaces de contact CADRE-GRILLE usinées, avec joint EPDM continu serti dans le tampon assurant une stabilité irréprochable.
- Motifs antidérapants peu bruyants optimisés.

#### Mise en œuvre et utilisation

- 2 anneaux de manutention sur la semelle du cadre.
- Indication du sens idéal de circulation.
- Cadre renforcé, particulièrement rigide avec semelle peu ajourée offrant une grande surface portante pour un scellement efficace.
- 4 trous sur la semelle du cadre pour un chevillage éventuel.
- Prise pour décollement de la grille avant l'ouverture.

### MATIÈRE

Fonte ductile GJS 500-7 selon EN1563.

### REVÊTEMENT

Peinture hydrosoluble noire non toxique et non polluante

### CERTIFICATION TIERCE PARTIE

Certification EN124-2 par COPRO

### LIEU D'INSTALLATION

Groupe 4, Classe D400 → voir EN124-1

Voies de circulation des routes (y compris les rues piétonnes), accotements stabilisés et aires de stationnement pour tous types de véhicules routiers.

### OPTION

Sécurité avec blocage du tampon en position 90°.

RÉFÉRENCE	NR. D'ARTICLE	DIMENSIONS			KG	SURFACE D'AVALEMENT	COLIS
		A X A	Ø O	H			
ARTI GR 850 R rond	847100	850	600	100	93	12 dm <sup>2</sup>	10
ARTI GR 850 C carré	847109	850	600	100	101	12 dm <sup>2</sup>	10

La validité de la fiche technique peut être vérifiée sur le site de COPRO, <https://extranet.copro.eu/fr>

Dimensions en mm - Poids, mesures, photos et schémas non contractuels - Diffusion non contrôlée.