

AQUAMAX

Rioolmond D400

EN124-2
door



intens
verkeer



schamierend



vergrendeld
elastische staaf



OPTIE
mechanische vergrendeling



BESCHRIJVING

Rioolmond – Straatkolk rooster met gearticuleerd deksel en rooster vergrendeld D400, intens verkeer

VOORDELEN VAN HET PRODUCT

Efficiënt scharniersysteem

- Geschikt voor gemetselde of geprefabriceerde toezichtputten met binnenafmetingen van 600 x 600 mm.
- Toepasbaar bij het merendeel van de genormaliseerde borduren van het type T.
- Kader met gearticuleerd deksel en rooster

Stilte en stabiliteit

- Scharnierend rooster met vergrendeling via elastische staaf.
- Opening tussen de baren <20mm: rolstoel en fiets vriendelijk.
- Baren op 2 hoogtes in het rooster voor optimale wateropvang en -belasting.
- Anti-slip motief voor een geoptimaliseerde geluidsbeperking.

Plaatsingsinstructies

- Uitgebreid ondersteuningsoppervlak van de kader om de kwaliteit en duurzaamheid van de afdichting te verzekeren.
- Vergrendeling van het rooster met elastische baren, door simpele druk op het rooster of eerste passage van een voertuig.
- Ontgrendelen van het rooster door hefboomdruk door middel van traditioneel gereedschap in de voorziene en aangeduide opening.
- Het deksel kan enkel geopend worden na ontgrendelen en openen rooster.
- Opening tussen de baren < 20mm: rolstoel en fiets vriendelijk

MATERIAAL

Nodulair gietijzer GJS 500-7 volgens EN1563.

PLAATS VAN INBOUW

Groep 4, Klasse D400

Rijgedeelte van wegen (inbegrepen voetgangersstraten), verharde zijbermen en de parkeerzones voor alle types van verkeersvoertuigen.

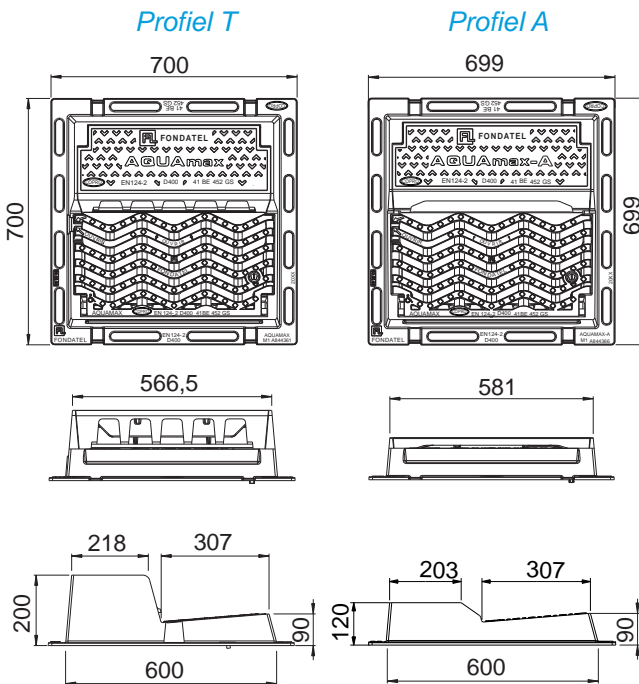

REFERENTIE	ARTIKEL N°	GTIN/EAN CODE	SNELCODE COPRO	KG	OPSLORPING OPPERVLAK	VERPAK-KING
AQUAmax - Profiel T - D400	844370	05404041421711	0452/0343	72	8,45 dm ²	8
AQUAmax - Profiel A- D400	844375	05404041421759	0452/0375	67	7,95 dm ²	10

Afmetingen in mm - Gewicht, afmetingen, foto's en tekeningen niet contractueel - Niet gecontroleerde verspreiding.

AQUAMAX

Rioolmond D400



<https://fondatel.com/index.php/milieubeleid-2/?lang=nl>
<https://qr.co2logic.com/52518ea7746fcbcc911c6b2a8873e80>

MILIEU

0 kg CO₂/product per compensatie (*)

(*) Fondatel heeft, als gevolg en op basis van haar intern CO₂ uitstootbalans, een actieplan opgemaakt met als doel de CO₂ uitstoot tegen 2025 te verminderen met 20%, en dit volgens de Europese richtlijnen.

Fondatel heeft zich geëngageerd om te investeren in gecertificeerde klimaatprojecten, om de CO₂ uitstoot die momenteel nog niet vermeden kunnen worden te compenseren, die ervoor zorgen om de globale CO₂ uitstoot te verminderen en bijkomend gealigneerde winsten te bekomen zoals omschreven in de Algemene Doeleinden van Duurzame Ontwikkeling van de Verenigde Naties.

De compensatie bedraagt	
Aquamax profiel T	149,76 kg CO ₂ /product
Aquamax profiel A	139,36 kg CO ₂ /product



De technische gecertificeerde fiches kunnen gedownload worden via de website van COPRO. <https://extranet.copro.eu/nl>

CERTIFICATIE DOOR DERDE PARTIJ

COPRO

OPTIE

Bijkomende vergrendeling via bout.

OPTION VERGREDELING

